

Características Técnicas	
Modelo	GENIUS
Indicado para TVs	14" a 84"
Padrão VESA	Fixação VESA Universal
Carga Máxima	100 Kg (Peso da TV)
Distância da parede	35 mm (Perfil SLIM)
Extras	Gabarito de Instalação

Este produto não apresenta risco à saúde. Manter fora do alcance de crianças. Imagens meramente ilustrativas. Produto sujeito a alterações sem aviso prévio. Produto com prazo de validade indeterminado. Garantia ELG: 5 anos

Componentes e ferragens para instalação		
Itens	Descrição	Qtde.
A	Parafuso Philips M4x20mm	4x
	Parafuso Philips M6x25mm	4x
	Parafuso Philips M8x25mm	4x
	Parafuso Philips M8x35mm	4x
B	Parafuso Sextavado Philips 1/4"x50mm	4x
	Bucha N.10	4x
-	Roldana escalonada	2x
-	Batente/Apoio	2x

Dicas importantes antes da instalação

1. Leia atentamente todas as instruções antes de iniciar a instalação.
2. Se houver dúvidas quanto aos processos de instalação, contate uma revenda autorizada ou profissional da área, ou ainda, o Suporte Técnico ELG (suporte@elgpedestais.com.br).
3. Verifique se o local de instalação apresenta resistência suficiente para sustentar tanto o peso do suporte quanto do monitor/TV a ser instalado. Superfícies com baixa resistência, devem ser reforçadas antes da instalação. Se necessário, procure um profissional.
4. Antes da instalação, certifique-se que não há passagem elétrica ou hidráulica no local escolhido para a instalação.
5. Ao instalar o monitor/TV no suporte, verifique a posição dos conectores de áudio, vídeo e energia para que os mesmos não sejam danificados.
6. Este suporte é destinado somente para uso interno. O uso externo pode causar danos e/ou acidentes. A ELG Pedestais Ltda. não se responsabiliza pelo uso incorreto dos produtos.
7. Utilize equipamentos de segurança e ferramentas apropriadas para efetuar a instalação.

Observação

O kit de acessórios contém parafusos de diferentes diâmetros e comprimentos para fixação no televisor, os quais estão de acordo com os padrões mais comumente encontrados na maioria dos televisores de tela plana/curva disponíveis no mercado. Entretanto, pode haver exceções quanto a compatibilidade dos mesmos. Após a identificação dos parafusos compatíveis, o restante não será utilizado na instalação.

Instalação

Passo 1:

Verifique qual dos parafusos fornecidos no kit de acessórios é compatível com a rosca presente nos orifícios de fixação na traseira do televisor. Após identificação, fixe as roldanas escalonadas nas duas roscas superiores e os batentes/apoios nas duas roscas inferiores, conforme abaixo.

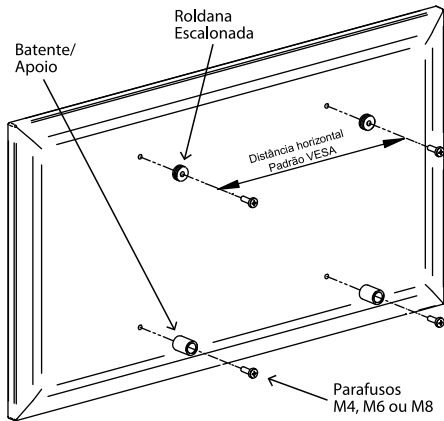

Passo 2:

Para instalar as bases de parede do suporte, utilize o gabarito de furação presente no kit de acessórios. Nivelo-o, fixe-o com uma fita adesiva e faça as marcações na parede. Identifique a posição indicada no gabarito que corresponda ao padrão VESA do televisor (distância horizontal entre furos na traseira do aparelho).

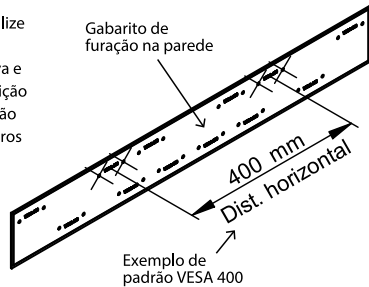

Utilize broca 10mm para furar a parede.
 Utilize a bucha N.10 fornecida no kit do produto.

Passo 3:

Realizadas as marcações e furos na parede, insira as buchas N.10 fornecidas, até que as mesmas fiquem rentes à parede. Posicione as bases do suporte sobre as buchas, alinhe as furações e trave com os parafusos 1/4" fornecidos no kit de acessórios.

Para instalação em painel de madeira não é necessário utilizar as buchas N.10. Neste caso, recomenda-se utilizar parafusos específicos para madeira, como parafusos autoatarrachantes, por exemplo.
 ** Verifique se o painel possui resistência suficiente para suportar a carga total da montagem.

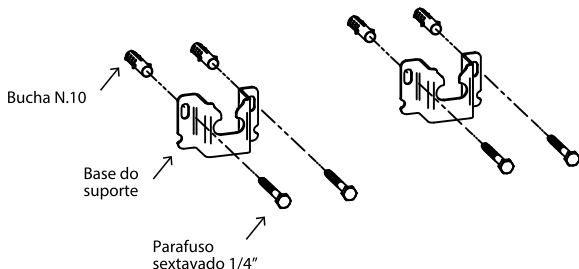

Observação

Em caso de o padrão VESA do aparelho ser do tipo 75x75mm (HxV), a fixação das bases do suporte é realizada sem o gabarito e conforme figura abaixo, ou seja, unem-se ambas as bases de forma alinhada. Neste caso, utilize apenas 3 parafusos e 3 buchas, sendo um em cada recorte (oblongo) nas laterais externas dos suportes e outro no furo central que será formado pela união das faces das bases.

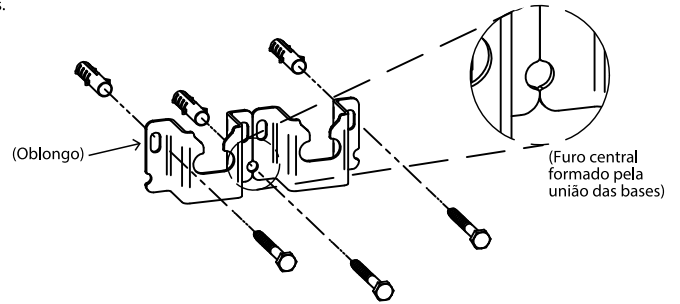

Passo 4:

Com as bases do suporte firmemente fixadas na parede e com as roldanas e batentes já fixados na traseira do televisor, então, faça o engate entre as partes. Se necessário, solicite o auxílio de outra pessoa para movimentar o televisor e efetuar o encaixe. Antes de soltar o televisor, certifique-se de que todo o conjunto está corretamente encaixado.

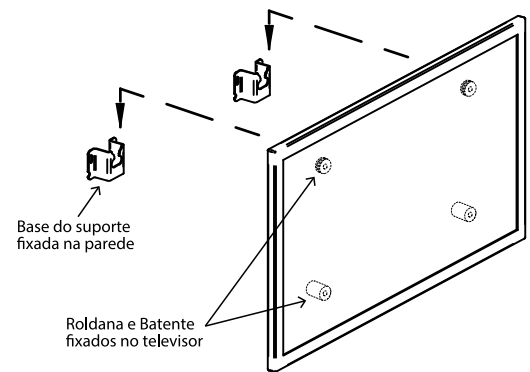

Passo-a-passo para encaixe do suporte:

Passo 1:

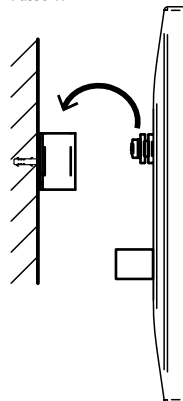

Passo 2:

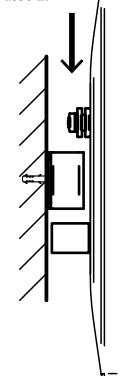

Passo 3:

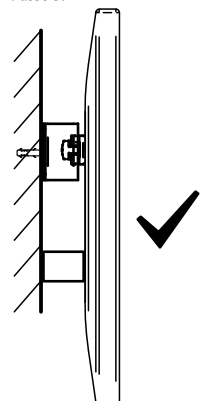

TERMO DE GARANTIA ELG

1. CONDIÇÕES GERAIS DA GARANTIA.

- 1.1. A ELG Pedestais garante o produto, de sua fabricação constante da nota fiscal em anexo, contra qualquer defeito de material ou processo de fabricação, desde que a critério de seus técnicos autorizados, se constatare defeito em condições normais de uso.
- 1.2. A reposição de peças defeituosas e execução dos serviços decorrentes desta garantia deverá ser prestada exclusivamente através da ELG Pedestais ou empresa parceira desde que expressamente autorizada por ela.
- 1.3. A garantia só terá validade mediante preenchimento e envio deste juntamente do produto com defeito, todos os acessórios que compõe o kit e respectiva nota fiscal de compra.

2. PRAZO DA GARANTIA.

- 2.1. Este produto possui garantia contra defeito de fabricação de 60 meses (03 meses de garantia legal + 57 meses de garantia ELG), a contar da data de compra do produto na revenda.

3. LIMITAÇÕES DA GARANTIA.

- 3.1. Decurso do prazo de validade previsto no item 2.1;
- 3.2. A garantia limita-se apenas ao produto, desde que todos os passos referentes às instruções de uso e instalação sejam seguidos.
- 3.3. As condições constantes neste termo de garantia são as únicas e exclusivas oferecidas ao cliente. Sob hipótese alguma a ELG Pedestais será responsável por quaisquer danos diretos ou indiretos, inclusive, transporte, lucros cessantes, especiais, incidentais ou consequenciais, seja com base em contrato, ato lícito, prejuízo ou outra norma legal.

4. EXCLUSÃO DE GARANTIA.

A garantia será automaticamente excluída caso:

- 4.1. Houver alterações no produto (furos, amassados, arranhões).
- 4.2. Não seja respeitado o limite de carga estabelecido para o produto.
- 4.3. Apresente danos causados por falha na instalação, acidentes ou mau uso.
- 4.4. Uso em desacordo com a finalidade para qual o produto foi projetado.
- 4.5. Danos decorrentes do transporte ou embalagem inadequada, utilizados pelo cliente.
- 4.6. Danos causados por agentes naturais (maresia, chuva, enchente, entre outros).
- 4.7. Danos causados por produtos químicos (Benzina, Thinner, removedores, entre outros).
- 4.8. Utilização do produto em ambientes agressivos (umidade excessiva, acidez, corrosivos ou exposição excessiva ao calor).
- 4.9. Tentativa ou reparo de produto por terceiros.
- 4.10. Apresentação de rasuras ou modificações neste certificado.

5. COMO PROCEDER EM CASO DE ACIONAR A GARANTIA.

- 5.1. Envie um e-mail para o endereço eletrônico suporte@elgpedestais.com.br relatando o problema apresentado. Acrescente o máximo de informações possíveis, fotos, ilustrações e/ou descrições. A equipe técnica ELG Pedestais irá analisar cada caso e responderá ao e-mail em no máximo 24 horas (este prazo não leva em consideração finais de semana e feriados).
- 5.2. Caso seja necessário, a ELG Pedestais poderá solicitar o envio do produto para análise. Este envio ocorrerá por conta do cliente.
- 5.3. Em caso de ser constatado defeito de FABRICAÇÃO, retornaremos a peça para o endereço do remetente em no máximo 08 (oito) dias úteis e em caso de defeitos não cobertos pela garantia, entraremos em contato via e-mail, correio ou telefone, apresentando orçamento para conserto (dentro do mesmo prazo estabelecido acima) para aprovação, sendo que o cliente terá o prazo máximo de 30 (trinta) dias para a retirada do mesmo após o comunicado de conclusão dos reparos necessários não cobertos pela garantia. Não havendo a retirada neste prazo, a ELG Pedestais poderá dar o destino que melhor convier ao produto, não cabendo ao Cliente qualquer tipo de indenização, reembolso ou qualquer outra modalidade de ressarcimento.
- 5.4. Se a troca ou conserto estiver coberto pela garantia, a devolução do seu produto será efetuada via CORREIO por conta da ELG Pedestais.

RECOMENDAÇÕES: Antes de instalar os produtos ELG, verifique se a superfície onde será feita a instalação apresenta resistência suficiente para sustentar o peso do produto e do aparelho a ser instalado. Leia atentamente o manual de instalação. A ELG Pedestais não se responsabiliza pela incorreta instalação dos seus produtos, bem como danos causados por este mesmo motivo ao produto ou à superfície de instalação. Recomendamos que a instalação seja efetuada por profissionais treinados. Não deve ser efetuado nenhum tipo de alteração ao produto (furo, corte, dobra ou outras).

ATENÇÃO (*) Campos de preenchimento obrigatório

* LOJA: _____

* MODELO: _____

* DATA DA COMPRA: _____ * NOTA FISCAL N°: _____



Atendimento ao consumidor:
www.elg.com.br
Chat online / Suporte técnico:
www.elg.com.br/atendimento
E-mail para Suporte técnico:
suporte@elgpedestais.com.br

ELG PEDESTAIS LTDA
CNPJ: 05.012.368/0001-93
Projetado e desenvolvido no Brasil
Fabricado na China